

CC  
PM

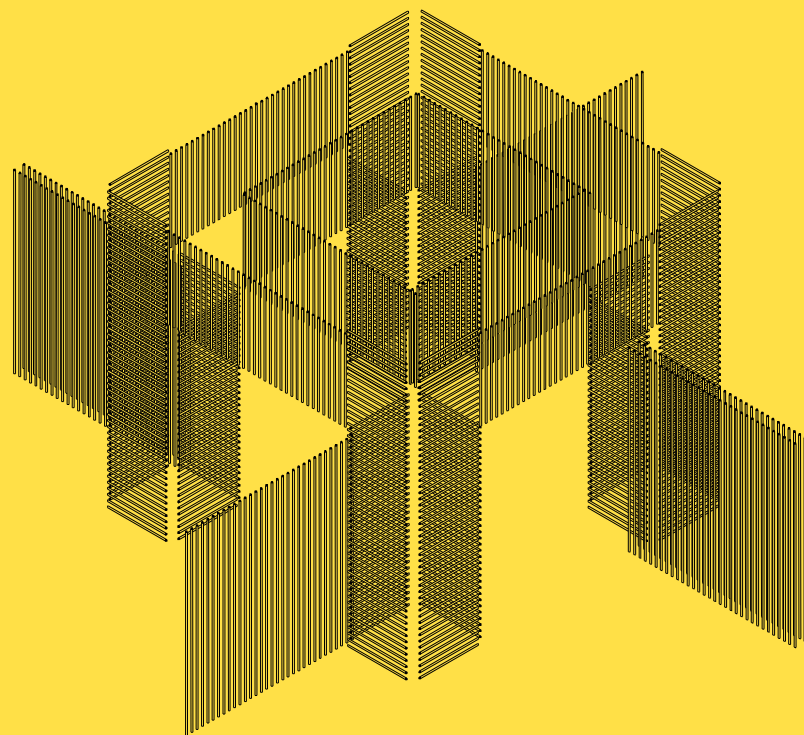

A

OBRA  
LOCACION  
FECHA

GALERÍA HÍDRICA  
BUENOS AIRES  
03.17-12.17

# GALERÍA HÍDRICA

# CCPM

Galería Hídrica fué un pabellón temporario ubicado a orillas de la cuenca Matanza-Riachuelo, una de las más contaminadas de América Latina. El pabellón buscó visibilizar controversias territoriales que se dan en el barrio porteño de La Boca como parte del “Distrito de las Artes” a través de exponer un elemento particular del paisaje: el agua.

La obra se compuso de dos sistemas materiales: una estructura de andamios con superficies para sentarse y estar y un sistema hídrico compuesto por una manguera industrial transparente rellena con agua envolviendo la estructura.

El sistema hídrico consistió en dos circuitos de circulación de agua. Un circuito con agua contaminada extraída de la cuenca Matanza-Riachuelo y un circuito con agua no contaminada extraída de la Usina del Arte.

El pabellón podía abrirse o cerrarse, configurando un espacio de galería cerrado o un foro público abierto. En él transcurrió Ecologías Críticas, un evento que consistió en tres conversaciones sobre los temas expuestos en el proyecto, una caminata por el barrio y dos navegaciones por la cuenca Matanza-Riachuelo.

Obra

Galería Hídrica

Arquitectos

CCPM Arquitectos

Equipo de Proyecto

Constanza Chiozza & Pedro Magnasco

Tipo de obra

Pabellón

Concurso

Pabellones Temáticos - 1er Premio categoría  
"Paisaje Urbano"

Promotor

Ministerio de Ambiente y Espacio Público,  
DGRU, GCBA

Estado

Construido (desmontado)

Área

30m<sup>2</sup>

Proyecto

03.17

Montaje

09.17

Ubicación

La Boca, Ciudad Autónoma de Buenos Aires,  
Argentina

Fotografía

Javier Agustín Rojas

Para fotos en alta, comunicarse con  
Javier Agustín Rojas:  
hello@javieragustinrojas.com

Para set completo de fotos y dibujos  
para web:  
info@ccpm.com.ar

























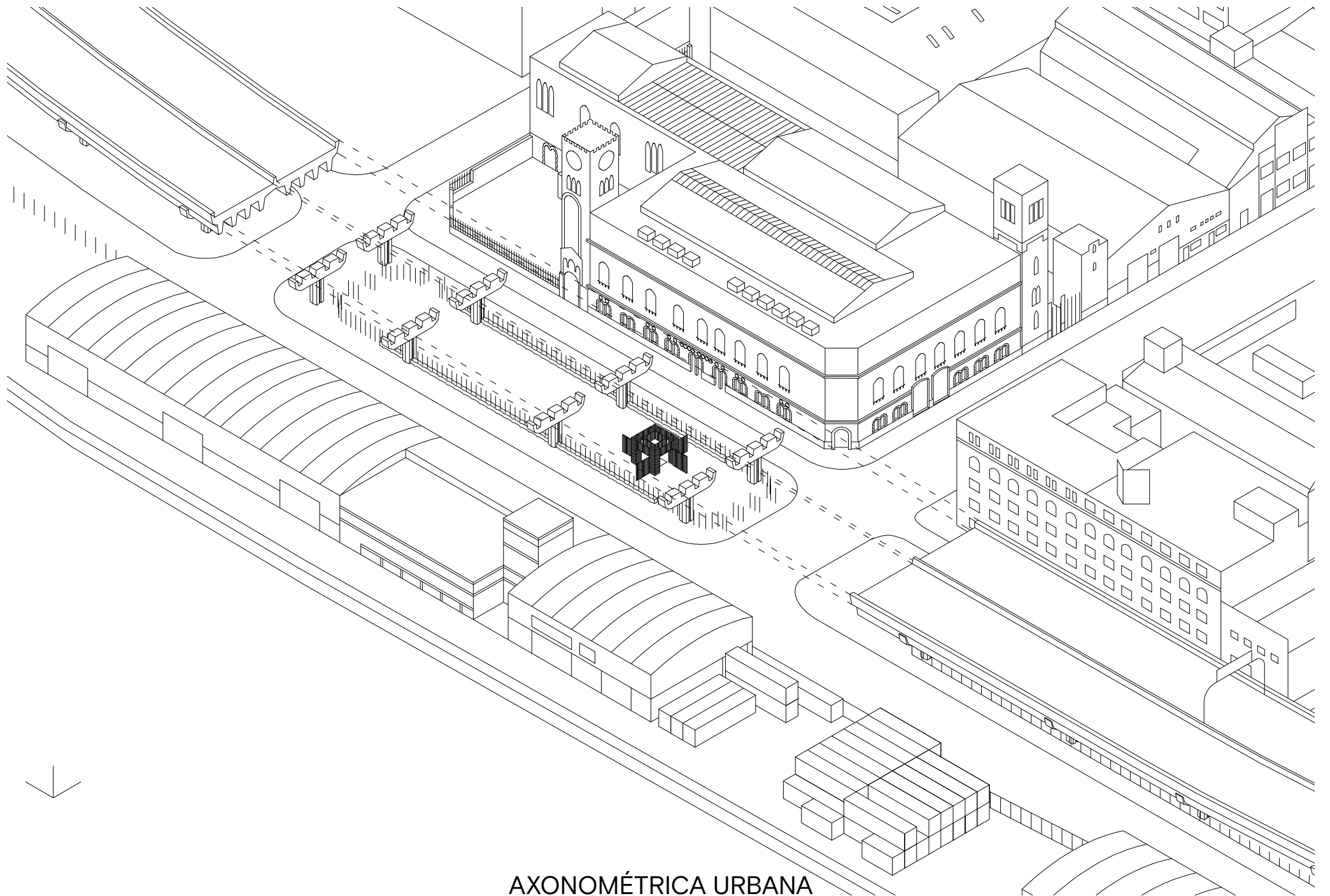

AXONOMÉTRICA URBANA

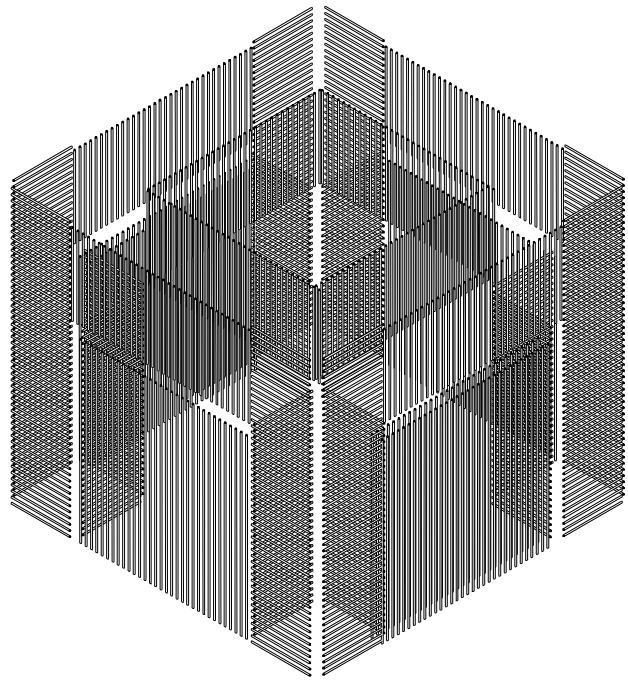

AXONOMÉTRICA CERRADA

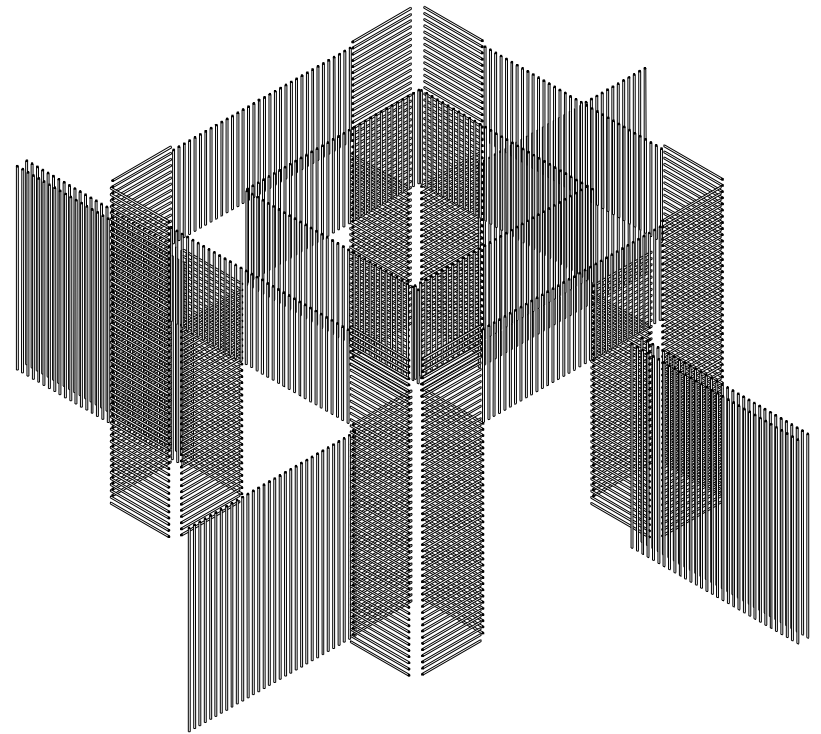

AXONOMÉTRICA ABIERTA



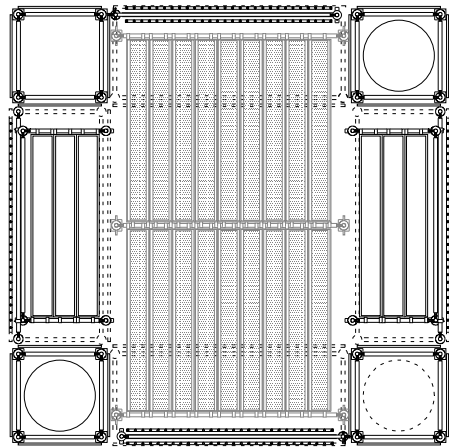

PLANTA CERRADA

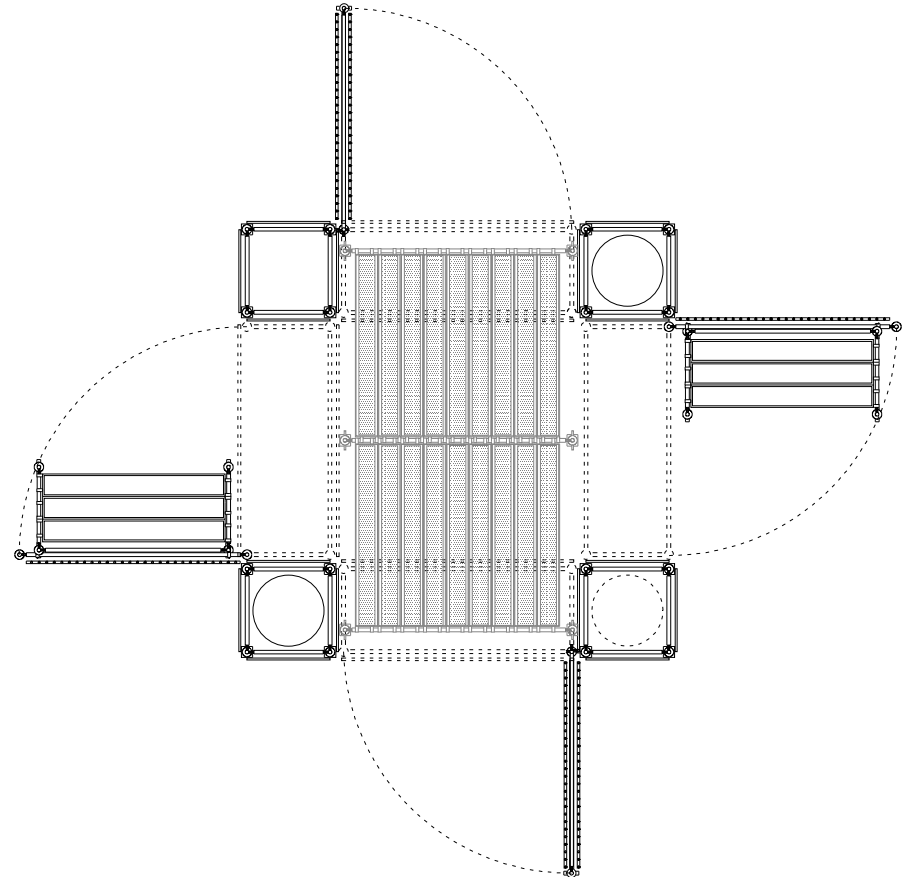

PLANTA ABIERTA

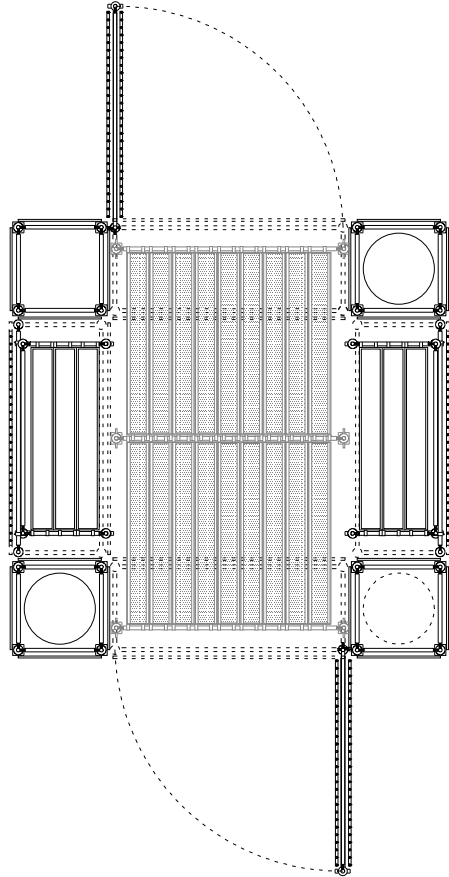

PLANTA PUERTAS ABIERTAS

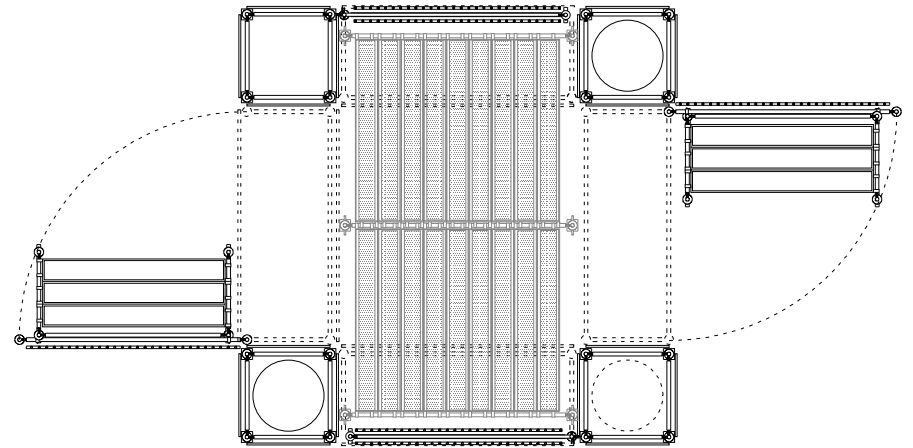

PLANTA GRADAS DESPLEGADAS



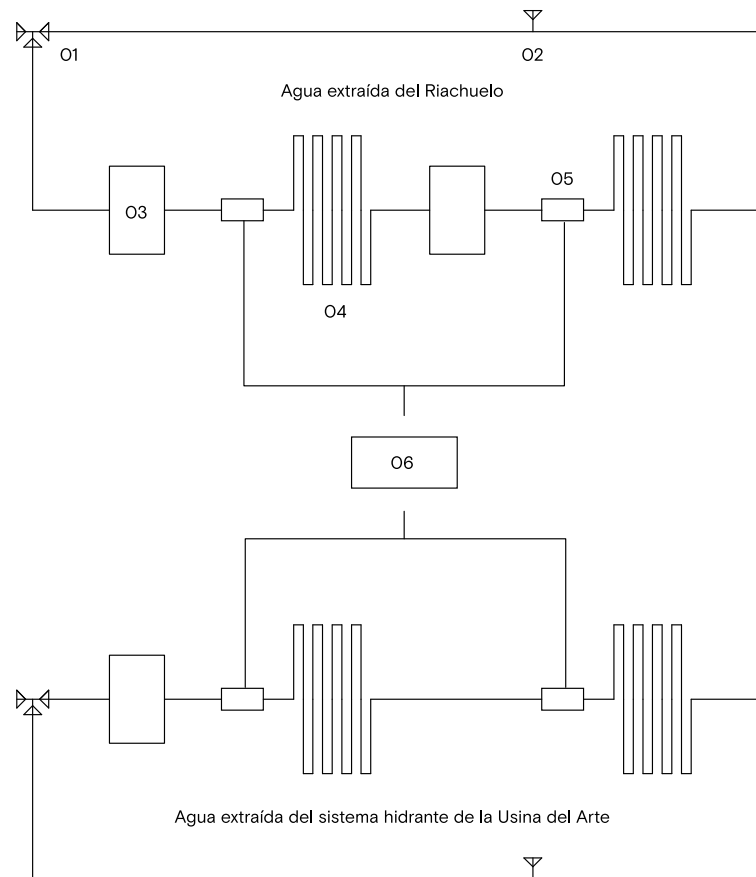

### Galería Hídrica — Referencias

- 01 Válvula de 3 vías
- 02 Llave de paso
- 03 Tanque 500 Lts
- 04 Serpentina
- 05 Bomba recirculadora
- 06 Temporizador

DIAGRAMA HÍDRICO

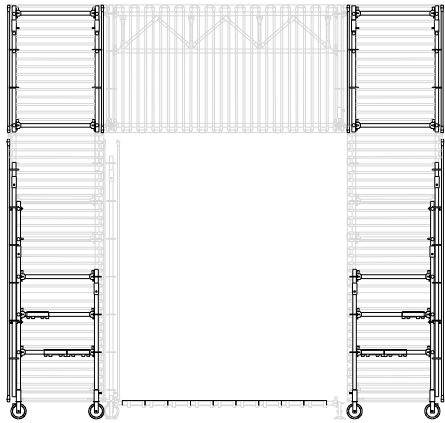

SECCIÓN

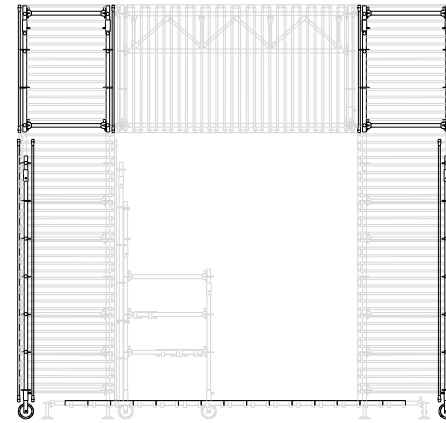

SECCIÓN

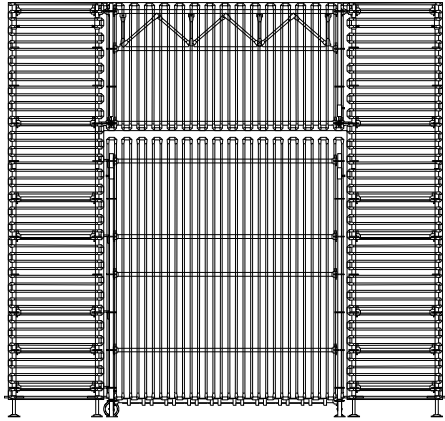

VISTA

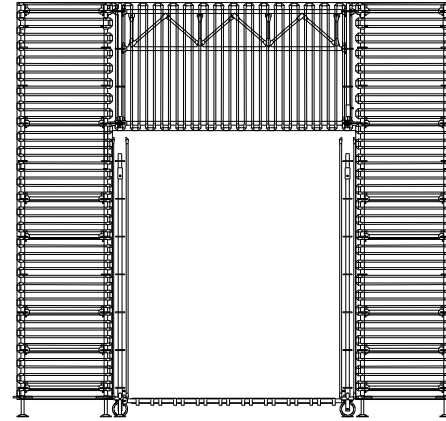

VISTA



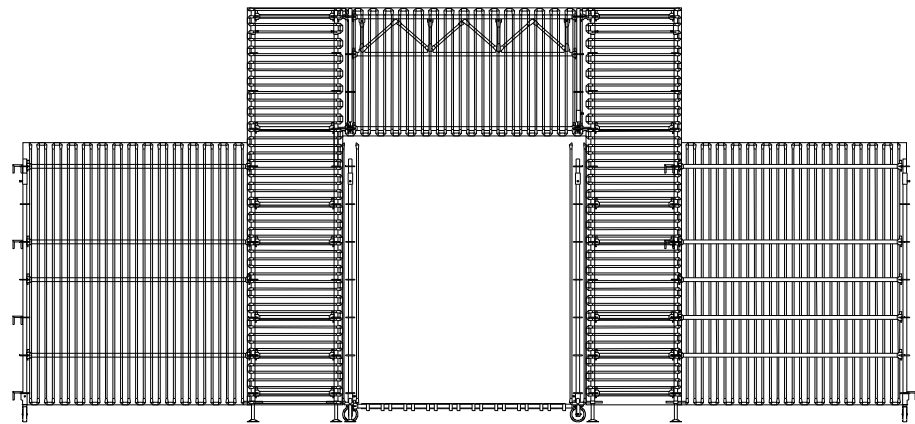

VISTA

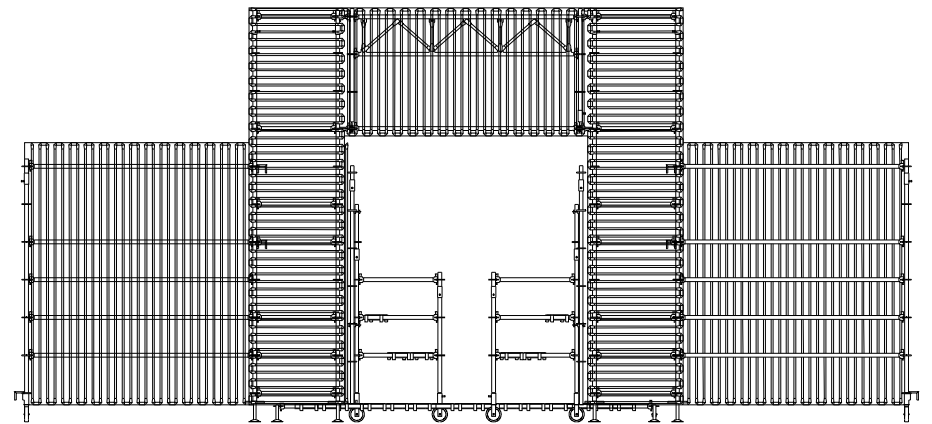

VISTA

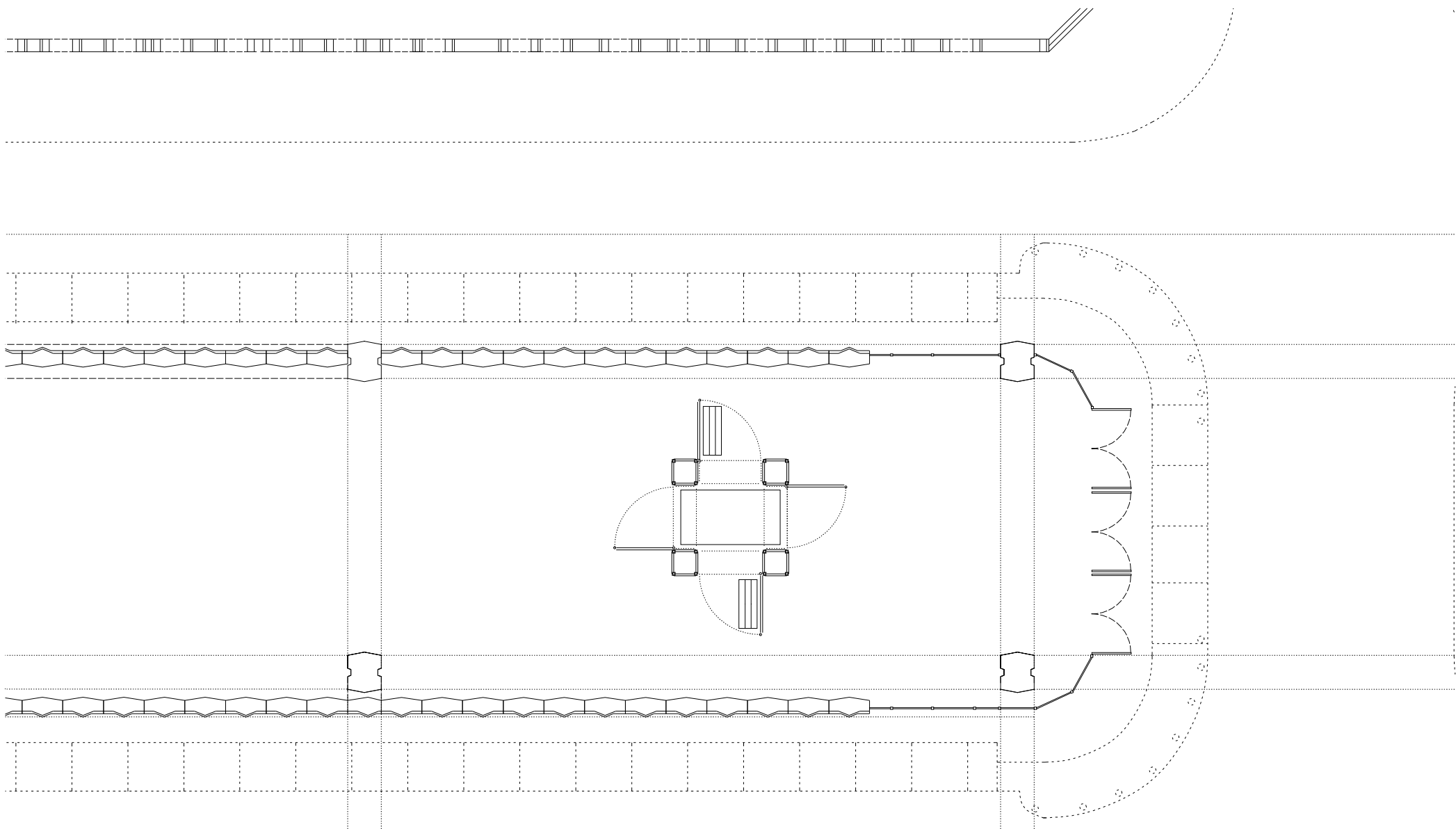

IMPLANTACIÓN

Ecologías Críticas fue un evento desarrollado en el pabellón Galería Hídrica en el marco de la Bienal Internacional de Arquitectura de Buenos Aires 2017. Organizado por CCPM Arquitectos, con el apoyo de la Dirección General de Regeneración Urbana, Ministerio de Ambiente y Espacio Público del Gobierno de la Ciudad de Buenos Aires, el ciclo propuso ensamblar diferentes versiones sobre la relación entre la ciudad, el territorio y la arquitectura en el contexto del Distrito de las Artes, en el barrio de La Boca.

La programación contó con una serie de eventos que buscaron componer miradas diversas sobre tres temas diferenciados dentro del área: la creación del Distrito de las Artes con el consecuente desarrollo de instituciones de arte contemporáneo dentro del tejido urbano, los más de doscientos años de contaminación y los constantes intentos fallidos de sanear la cuenca Matanza-Riachuelo, y los posibles roles que tiene la disciplina arquitectónica dentro de este contexto.









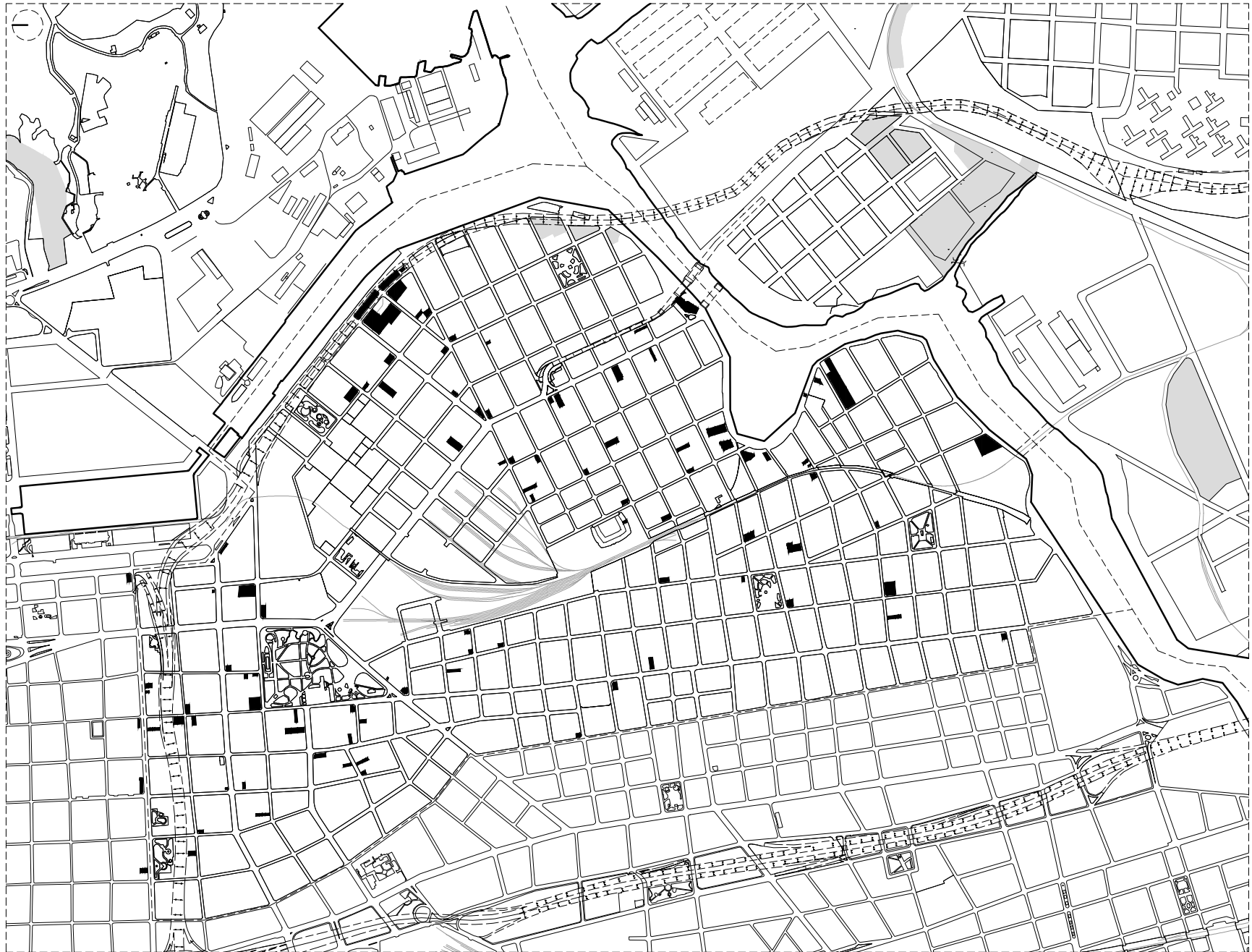

MAPA DISTRITO DE LAS ARTES

Gracias!

Todos los derechos  
reservados.

[info@ccpm.com.ar](mailto:info@ccpm.com.ar)

[ccpm.com.ar](http://ccpm.com.ar)